



# MANIPOLATORE CINGOLATO



Braccio manipolatore cingolato con motorizzazione elettrica e diesel estremamente versatile da abbinare a pompa calcestruzzo dotata di sistema di dosaggio additivo per tutti i lavori di spritz beton in tunnel, miniera ed all'aperto.

## DATI TECNICI

### Peso e dimensioni

Peso	3000 kg
Dimensioni	
lunghezza	3700 mm
larghezza	1960 mm
altezza	2400 mm

### Motorizzazione diesel + elettrica

Motore diesel	23 KW
Motore elettrico	15 KW
Tensione impianto elettrico	24 Volt

### Prestazioni

Velocità massima	1,8 Km / h
Pendenza superabile	39 gradi
Altezza massima di lavoro	9 metri
Larghezza massima di lavoro	12 metri
Rotazione braccio	270 gradi
Angolazione primo	+ 70 / - 70
Numero di sfilì	3
Estensione telescopica	2700 mm

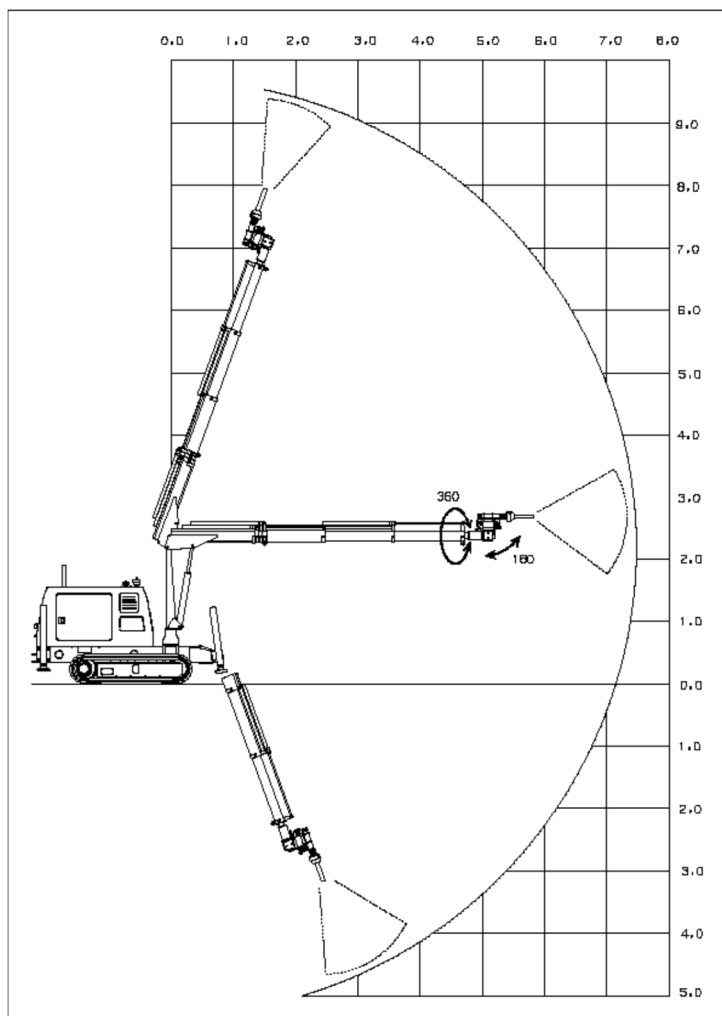

### Automazione lancia

Rotazione lancia	360 gradi
Inclinazione lancia	180 gradi
rotazione continua	12 gradi

### Lancia installabile

A secco o ad umido da diametro 40 o 65 mm

### Dotazioni

Radiocomando con cavo di emergenza  
Stabilizzatori idraulici anteriori e posteriori

